

FORMTEILADAPTER Shrink Boot Adapter

F42 Formteiladapter (DBGM) F42 Shrink Boot Adapter

Zur Verwendung mit Schrumpfformteil, verdrehgesichert,
Stoßstelle abgedichtet

For use with shrink boot, safeguarded against
loosening, sealed at contact point

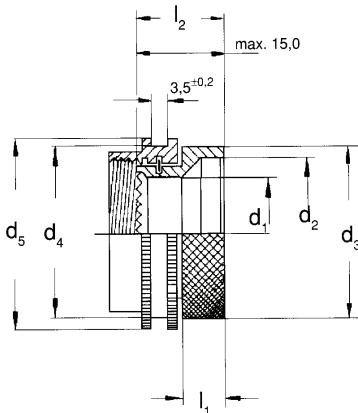

Größe Size	d ₁ min.	d ₂ max.	d ₃ +0,6 (.024)	d ₄ -0,1 (.004)	d ₅ max.	l ₁ max.	l ₂ max.
08/09	6,6 (.216)	13,0 (.512)	16,0 (.630)	15,6 (.614)	17,6 (.693)		
10/11	9,2 (.362)	15,0 (.591)	18,0 (.709)	18,1 (.713)	20,1 (.791)	12,1 (.476)	13,5 (.531)
12/13	12,2 (.480)	19,0 (.748)	22,0 (.866)	21,6 (.851)	23,6 (.929)		
14/15	14,8 (.583)	22,0 (.866)	25,0 (.985)	24,8 (.977)	26,8 (1.055)		
16/17	18,0 (.709)	25,0 (.985)	28,0 (1.103)	27,7 (1.091)	31,2 (1.229)		
18/19	19,6 (.772)	27,0 (1.063)	30,0 (1.182)	29,5 (1.162)	33,0 (1.300)	14,6 (.575)	16,0 (.630)
20/21	23,0 (.906)	29,0 (1.142)	32,0 (1.260)	32,7 (1.288)	36,2 (1.426)		
22/23	26,0 (1.024)	32,0 (1.260)	35,0 (1.379)	35,9 (1.414)	39,4 (1.512)		
24/25	29,8 (1.174)	35,0 (1.379)	38,0 (1.497)	39,1 (1.540)	42,6 (1.678)		

Vorteile des F42 Adapters Advantages Of F42 Adapter

- 1. Gewichtseinsparung** etwa 50% gegenüber Adapter nach VG 95328/95234.
- 2. Kleinere Abmessungen**, insbesondere kürzer als Adapter nach VG 95328/95234.
- 3. Drahtsicherung oder Verklebung der Mutter kann entfallen**, die Montage wird vereinfacht und der Arbeitsaufwand erheblich verringert. Das Schrumpfformteil übernimmt die Sicherung der Überwurfmutter.

- 1. Weight approximately 50% less** than VG 95328/95234 adapters.
- 2. Smaller dimensions**, particular shorter than VG 95328/95234 adapters.
- 3. No safety-wire or adhesives necessary**, easy assembly and fewer work processes. Shrink boot acts as safety device for the coupling ring.

FORMTEILADAPTER Shrink Boot Adapter

F42A Formteiladapter (DBGM) F42A Shrink Boot Adapter

nur für VG 96912 Steckverbinder
for VG 96912 connectors only

Zur Verwendung mit Schrumpfformteil, verdrehgesichert, Stoßstelle abgedichtet.
Für Baureihe VG 96912 (high density, scoop proof)
For use with shrink boot, safeguarded against loosening, sealed at contact point.
For Series VG 96912 (high density, scoop proof)

Größe Size	d ₁	d ₂	d ₃	d ₄	d ₅	d ₆	l ₁	l ₂	sw	Gewinde- UNEF Klasse 2B
	min.	max.	+0,6 (.024)	max.	+0,2 (.008)	max.				
08/09	6,6 (.216)	13,0 (.512)	16,0 (.630)	17,6 (.683)	19,0 (.748)	13,3 (.524)	13,0 (.512)	13,5 (.531)	16	0,438-28
10/11	9,2 (.362)	15,0 (.591)	18,0 (.709)	20,1 (.791)	22,0 (.866)	16,5 (.650)			19	0,563-24
12/13	12,2 (.480)	19,0 (.748)	22,0 (.866)	23,6 (.929)	26,0 (1.024)	19,7 (.776)			22	0,688-24
14/15	15,2 (.598)	22,0 (.866)	25,0 (.985)	26,8 (1.055)	29,0 (1.142)	22,8 (.898)			25	0,813-20
16/17	18,3 (.721)	25,0 (.985)	28,0 (1.103)	31,2 (1.229)	33,0 (1.300)	26,5 (1.044)	15,5 (.610)	16,0 (.630)	28	0,938-20
18/19	21,0 (.827)	27,0 (1.063)	30,0 (1.182)	33,0 (1.300)	36,0 (1.418)	29,2 (1.150)			32	1,063-18
20/21	23,0 (.906)	29,0 (1.142)	32,0 (1.260)	36,2 (1.426)	39,0 (1.536)	32,4 (1.276)			36	1,188-18
22/23	27,0 (1.063)	32,0 (1.260)	35,0 (1.379)	39,4 (1.552)	44,0 (1.733)	35,6 (1.402)			41	1,313-18
24/25	30,0 (1.182)	35,0 (1.379)	38,0 (1.497)	42,6 (1.678)	46,0 (1.812)	38,7 (1.524)	43	1,438-18		

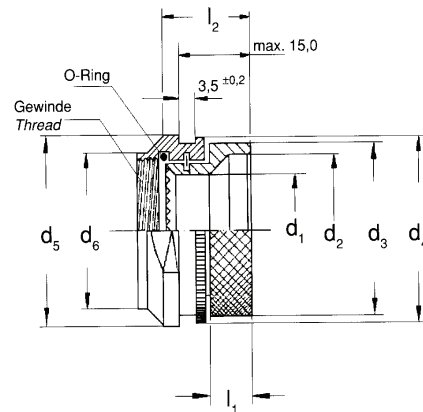

Für Einlochdosen nächst höhere Gehäusegröße wählen: z.B. für VG 96912B12-35S paßt Formteiladapter F42A 147C.
For jam nut receptacles the next largest shell size: for example, correct adapter for VG 96912 B 12-35S is F19KA147C.

Vorteile des F42A Adapters Advantages Of F42A Adapter

- Gewichtseinsparung** etwa 50% gegenüber Adapter nach VG 95328/95234.
- Kleinere Abmessungen**, insbesondere kürzer als Adapter nach VG 95328/95234.
- Drahtsicherung oder Verklebung der Mutter kann entfallen**, die Montage wird vereinfacht und der Arbeitsaufwand erheblich verringert. Das Schrumpfformteil übernimmt die Sicherung der Überwurfmutter.
- Weight approximately 50% less** than VG 95328/95234 adapters.
- Smaller dimensions**, particular shorter than VG 95328/95234 adapters.
- No safety-wire or adhesives necessary**, fewer work process since lock nut is secured by shrink boot.

FORMTEILADAPTER Shrink Boot Adapter

Bestellschlüssel Ordering Code

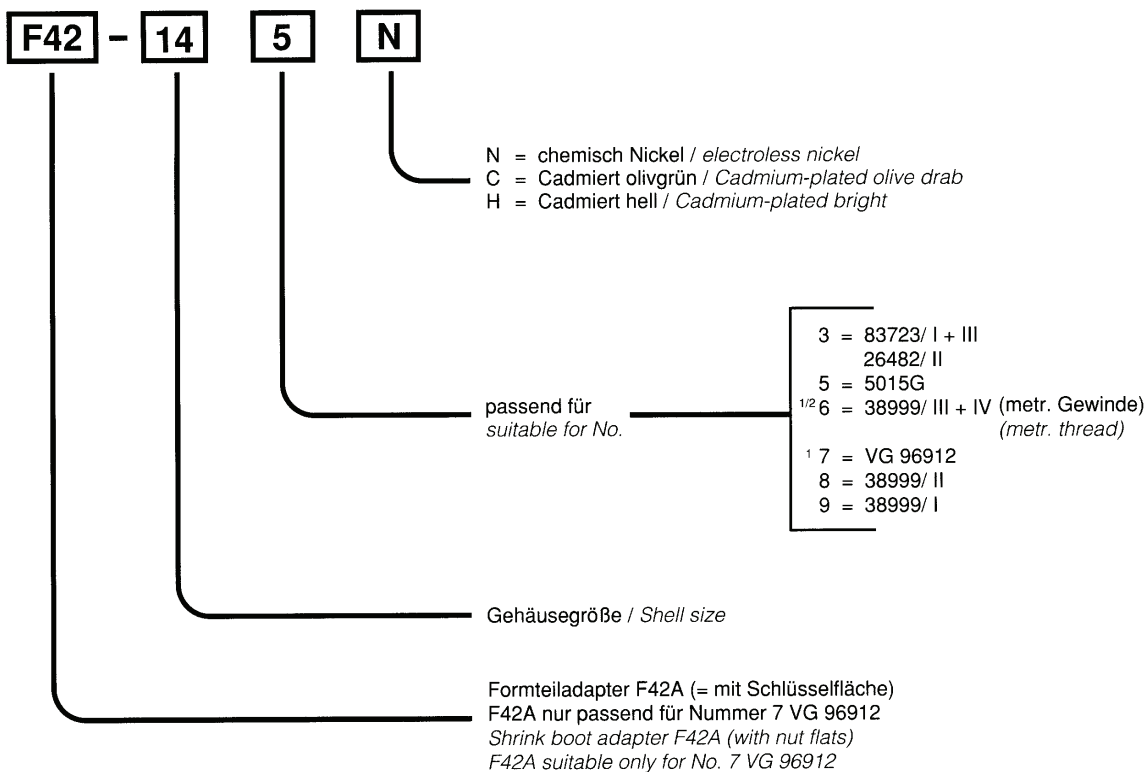

- ¹ Nummer 6 und 7 mit O-Ringabdichtung zum Steckergehäuse
¹ No. 6 and 7 with O-ring at connector housing
² Gehäusegröße ungerade
² Shell size odd number

Bestellbeispiel Ordering Example

	Stecker Connector	passender Formteiladapter Suitable For Shrink Boot Adapter
3	M83723/13R1832N M83723/78R1404N MS3475W1832S	F42-183N F42-143N F42-183C
5	MS3459W10SL-3P	F42-105N
6	D38999/26FD35P D38999/46FD35P	F42-156N F42-156N
7	VG 96912D12-35S	F42A127N
8	MS27484T24F35S	F42-248N
9	MS27467T15B35P	F42-159C

VERARBEITUNGSHINWEISE Assembly Instructions

Verarbeitungshinweise F42 und F42A Assembly Instructions For F42 And F42A

- | | |
|---|---|
| 1. Überwurfmutter/Kupplungsmutter mit Schlüssel­fläche (nur bei Nummer 7) | 1. Coupling nut with nut flats (No. 7 only) |
| 2. Adapter | 2. F42 adapter body |
| 3. Dichtung, Nummer 6, 7 | 3. Seal, No. 6 and 7 |
| 4. Rechtecknut | 4. Rectangular groove |
| 5. Schrumpfformteil | 5. Shrink boot |

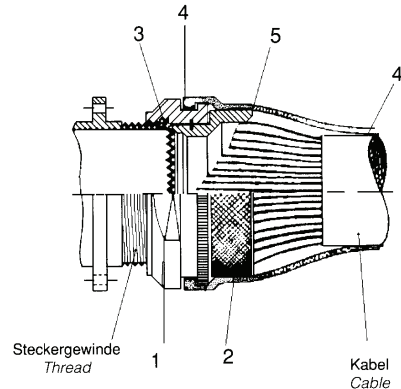

- | | |
|---|--|
| 1.) Adapter (gegebenenfalls auch Schrumpfformteil) über das Kabel schieben, bevor Einrasten der Kontakte im Stecker erfolgt ist. | 1.) Before the contacts are inserted into the connector, slide the adapter and the shrink boot (depending on the size) over the cable. |
| 2.) Crimpkontakte im Isolierkörper einrasten. | 2.) Insert crimped contacts into connector insulator. |
| 3.) Adapter auf der Steckerrückseite verschrauben und festziehen. | 3.) Screw the adapter to the back of the connector and tighten it. |
| 4.) Schrumpfformteil nach Vorschrift des Formteil­lieferanten aufbringen und zwar so, daß sich die Formteillippe in die Rechtecknut (4) der Kupplungsmutter (1) legt. Die Formteillippe verrastet beim Schrumpfen in der Rechtecknut. | 4.) Apply the shrink boot in accordance with manufacturer's instructions so that the lip of the shrink boot rests in the rectangular groove (4) of the coupling nut (1). When heated the boot shrinks into the rectangular groove (5). |